

PITTORESQUE 10a

CRÉÉ LE
2024-05-17

Surface totale 265.89 m ²	Étages 5	Pièces 17	Salles de bain 2.2
--	--------------------	---------------------	------------------------------

PITTORESQUE 10a

SURFACE TOTALE : 265.89 m² • SURFACE HABITABLE : 200.95 m² • ÉTAGES : 5 • PIÈCES : 17



▼ Rez-de-chaussée

SURFACE TOTALE : 47.50 m² • SURFACE HABITABLE : 33.32 m² • PIÈCES : 5

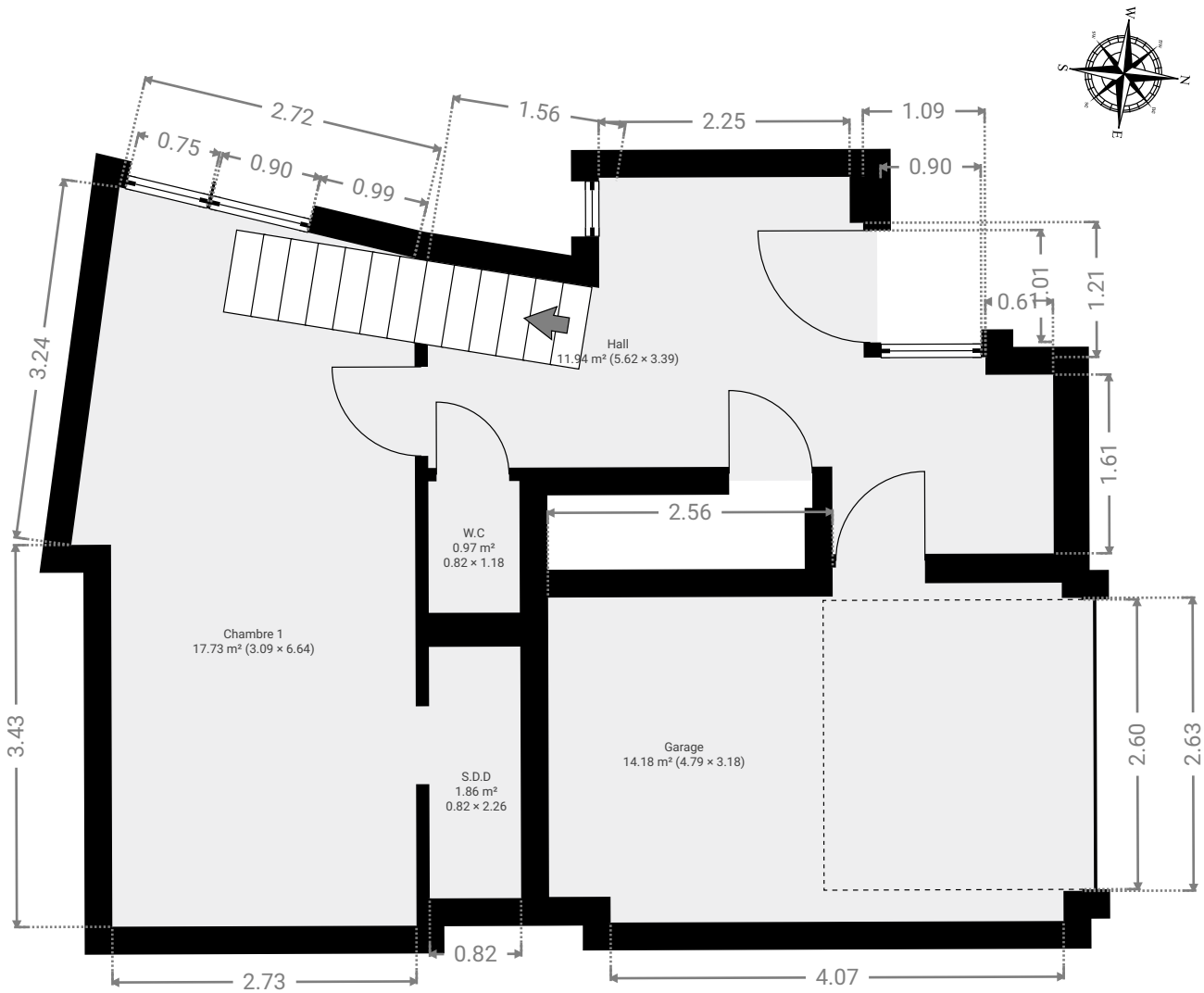

CETTE SUPERFICIE TOTALE CORRESPOND À L'ADDITION DES MESURES NETTES DE TOUTES LES PIÈCES, SANS COMPTER LES MURS, LES PASSAGES ENTRE LES PIÈCES ET LES GAINES TECHNIQUES

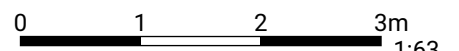

PITTORESQUE 10a

SURFACE TOTALE : 265.89 m² • SURFACE HABITABLE : 200.95 m² • ÉTAGES : 5 • PIÈCES : 17

▼ Chambre 1 Rez-de-chaussée

LARGEUR : 3.09 m • LONGUEUR : 6.64 m
SURFACE : 17.73 m² • PÉRIMÈTRE : 18.49 m

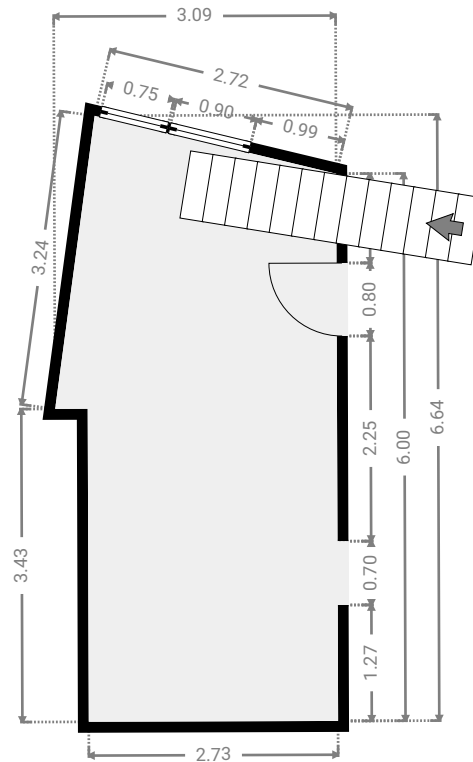
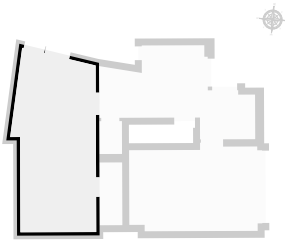

▼ Garage Rez-de-chaussée

LARGEUR : 4.79 m • LONGUEUR : 3.18 m
SURFACE : 14.18 m² • PÉRIMÈTRE : 15.95 m

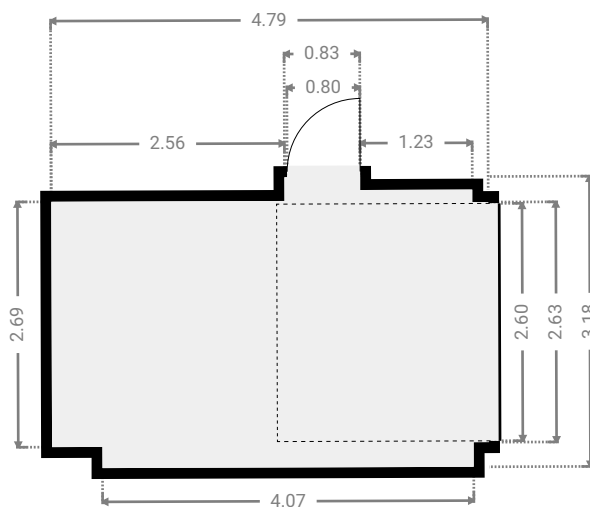
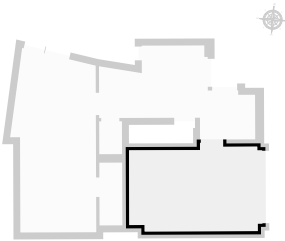

PITTORESQUE 10a

SURFACE TOTALE : 265.89 m² • SURFACE HABITABLE : 200.95 m² • ÉTAGES : 5 • PIÈCES : 17



▼ Hall Rez-de-chaussée

LARGEUR : 5.62 m • LONGUEUR : 3.39 m
SURFACE : 11.94 m² • PÉRIMÈTRE : 18.29 m

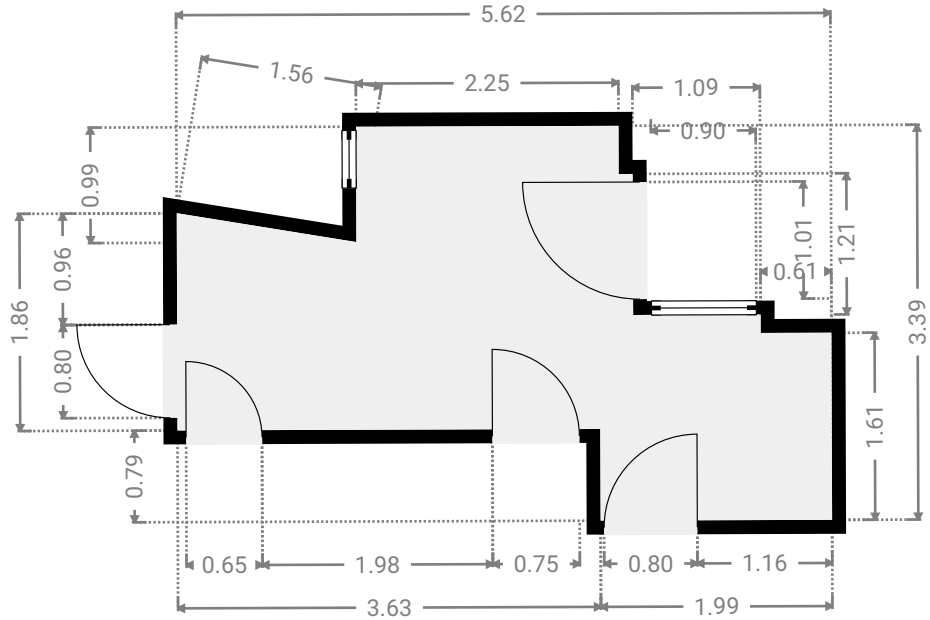
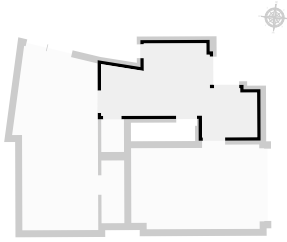

▼ S.D.D Rez-de-chaussée

LARGEUR : 0.82 m • LONGUEUR : 2.26 m
SURFACE : 1.86 m² • PÉRIMÈTRE : 6.16 m

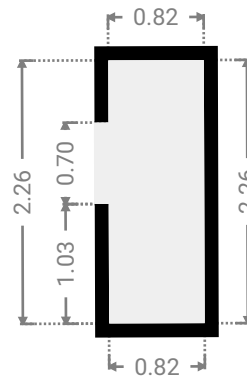
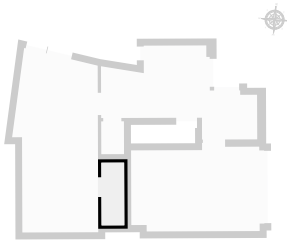

PITTORESQUE 10a

SURFACE TOTALE : 265.89 m² • SURFACE HABITABLE : 200.95 m² • ÉTAGES : 5 • PIÈCES : 17

▼ W.C Rez-de-chaussée

LARGEUR : 0.82 m • LONGUEUR : 1.18 m
SURFACE : 0.97 m² • PÉRIMÈTRE : 4.00 m

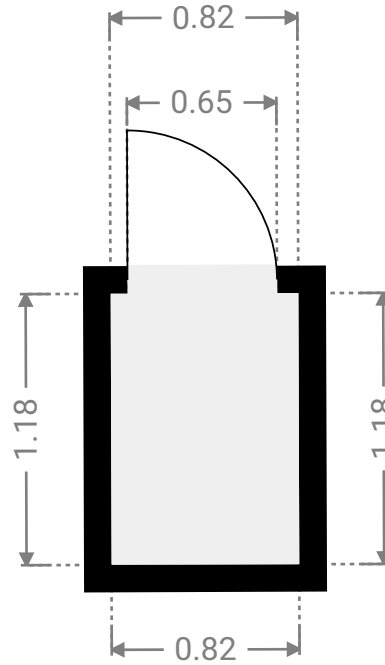
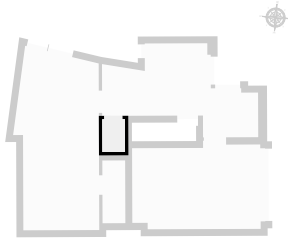

PITTORESQUE 10a

SURFACE TOTALE : 265.89 m² • SURFACE HABITABLE : 200.95 m² • ÉTAGES : 5 • PIÈCES : 17



▼ 1er étage

SURFACE TOTALE : 74.39 m² • SURFACE HABITABLE : 74.39 m² • PIÈCES : 2

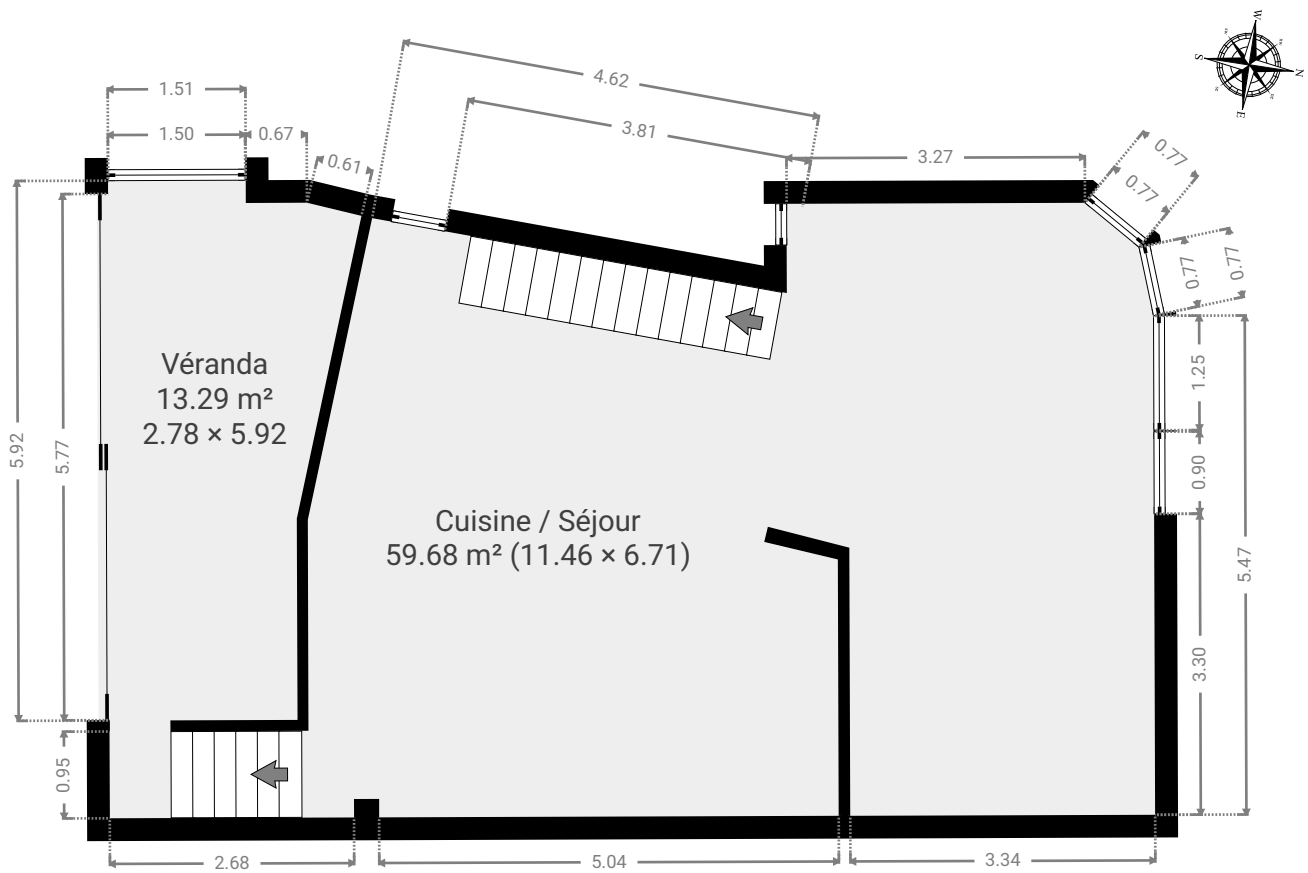

CETTE SUPERFICIE TOTALE CORRESPOND À L'ADDITION DES MESURES NETTES DE TOUTES LES PIÈCES, SANS COMPTER LES MURS, LES PASSAGES ENTRE LES PIÈCES ET LES GAINES TECHNIQUES

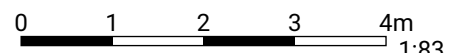

PITTORESQUE 10a



SURFACE TOTALE : 265.89 m² • SURFACE HABITABLE : 200.95 m² • ÉTAGES : 5 • PIÈCES : 17

▼ Cuisine / Séjour 1er étage

LARGEUR : 11.46 m • LONGUEUR : 6.71 m
SURFACE : 59.68 m² • PÉRIMÈTRE : 44.11 m

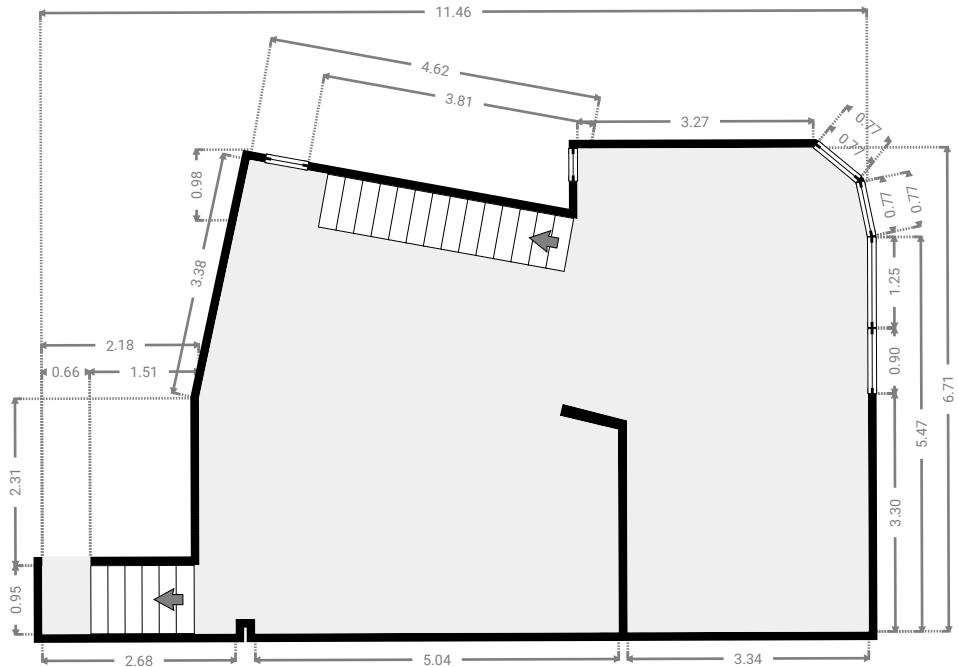
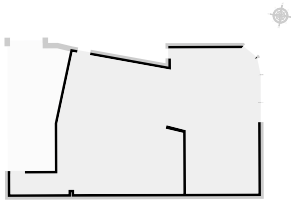

▼ Véranda 1er étage

LARGEUR : 2.78 m • LONGUEUR : 5.92 m
SURFACE : 13.29 m² • PÉRIMÈTRE : 16.62 m

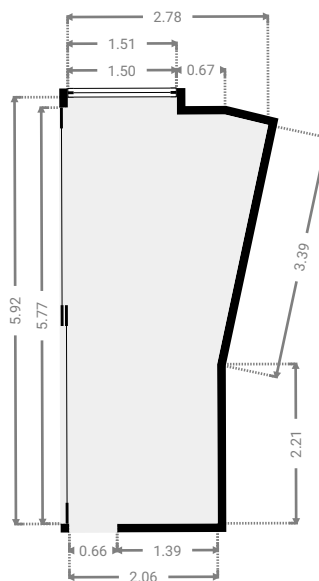
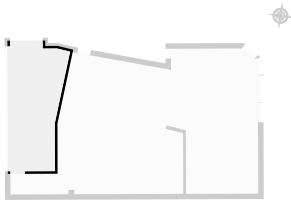

CETTE SUPERFICIE TOTALE CORRESPOND À L'ADDITION DES MESURES NETTES DE TOUTES LES PIÈCES, SANS COMPTER LES MURS, LES PASSAGES ENTRE LES PIÈCES ET LES GAINES TECHNIQUES

0 1 2 3 4 5m

PITTORESQUE 10a

SURFACE TOTALE : 265.89 m² • SURFACE HABITABLE : 200.95 m² • ÉTAGES : 5 • PIÈCES : 17



▼ 2e étage

SURFACE TOTALE : 73.05 m² • SURFACE HABITABLE : 57.25 m² • PIÈCES : 5

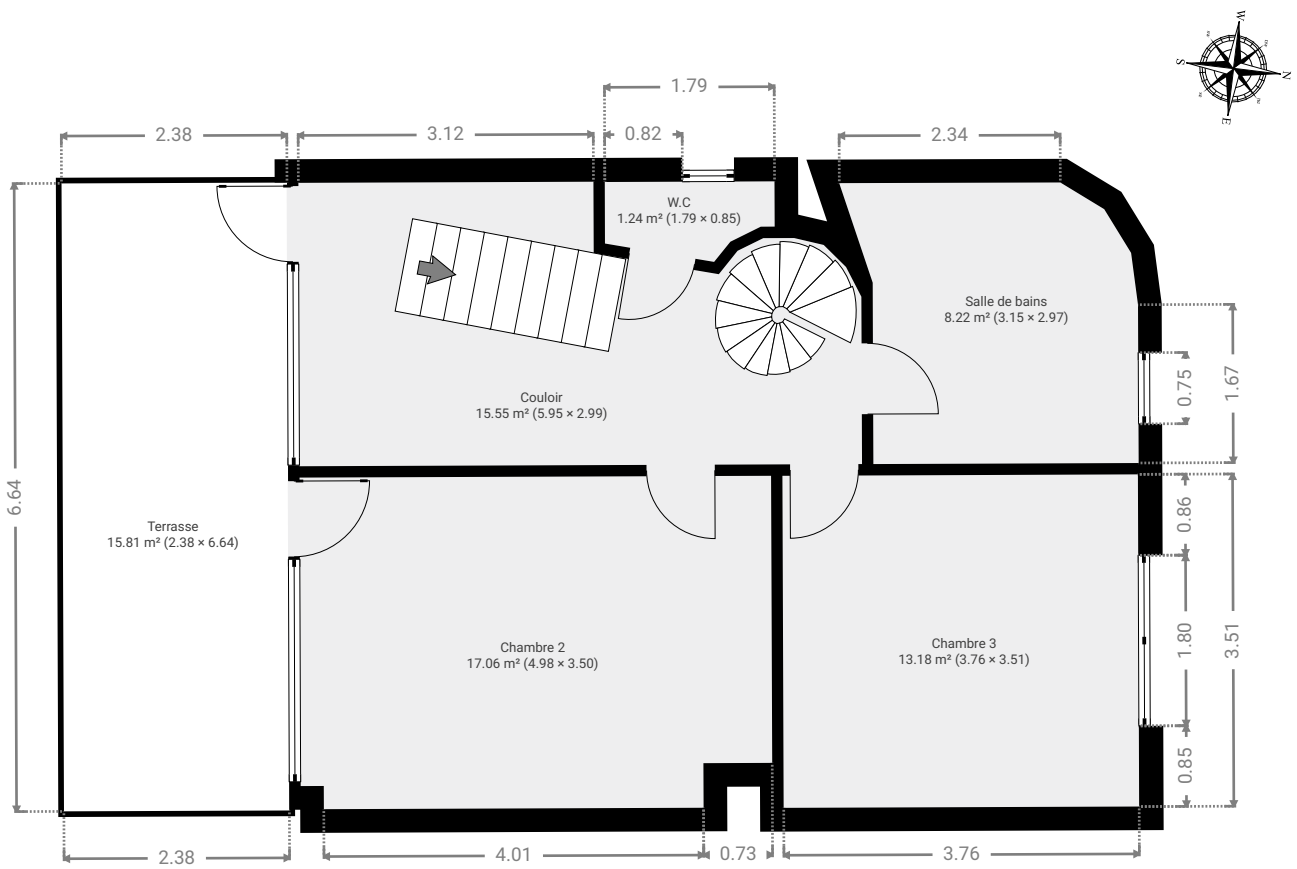

CETTE SUPERFICIE TOTALE CORRESPOND À L'ADDITION DES MESURES NETTES DE TOUTES LES PIÈCES, SANS COMPTER LES MURS, LES PASSAGES ENTRE LES PIÈCES ET LES GAINES TECHNIQUES

0 1 2 3m

1:80

PITTORESQUE 10a

SURFACE TOTALE : 265.89 m² • SURFACE HABITABLE : 200.95 m² • ÉTAGES : 5 • PIÈCES : 17



▼ Chambre 2 2e étage

LARGEUR : 4.98 m • LONGUEUR : 3.50 m
SURFACE : 17.06 m² • PÉRIMÈTRE : 16.98 m

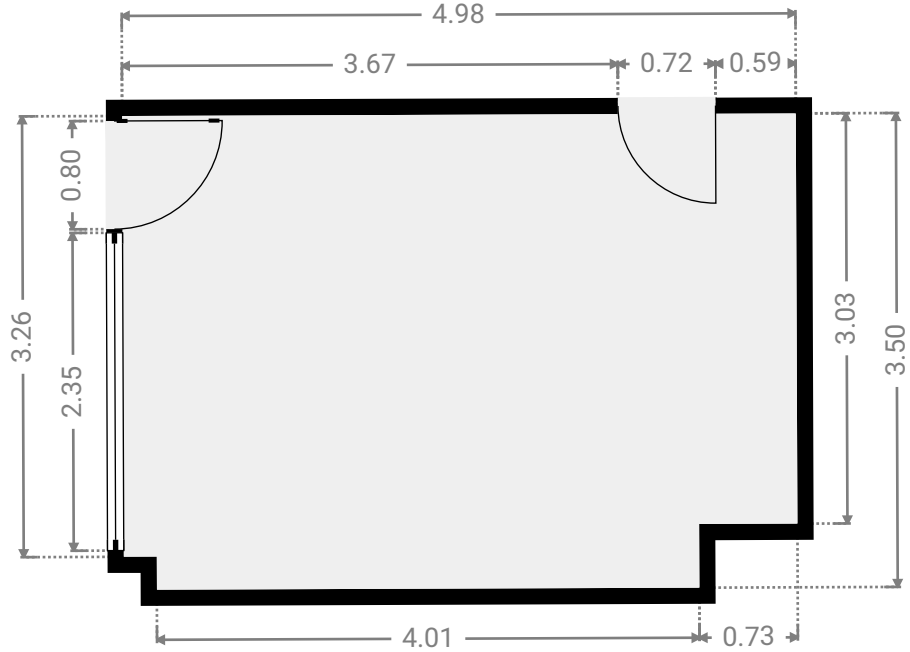
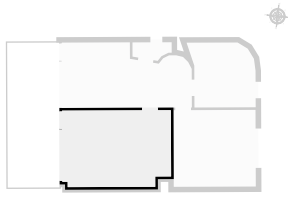

▼ Chambre 3 2e étage

LARGEUR : 3.76 m • LONGUEUR : 3.51 m
SURFACE : 13.18 m² • PÉRIMÈTRE : 14.53 m

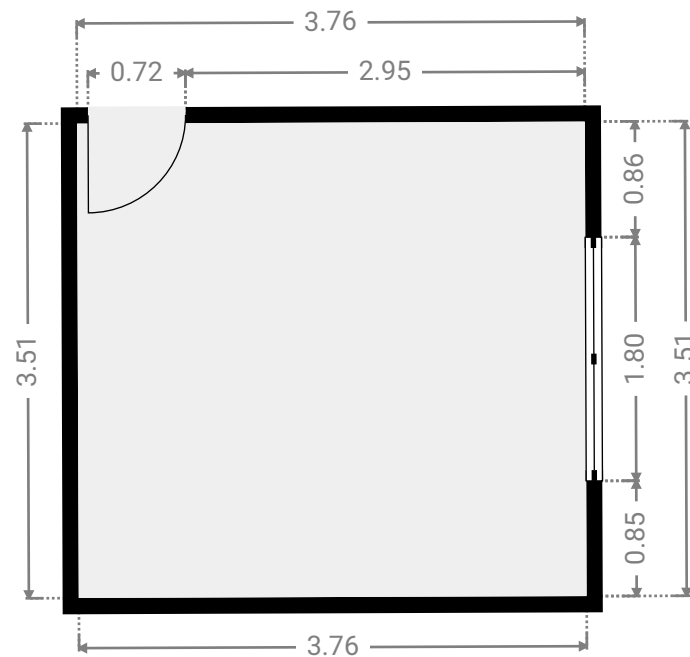
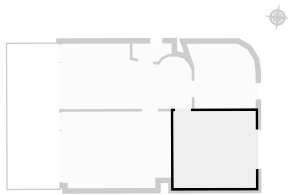

CETTE SUPERFICIE TOTALE CORRESPOND À L'ADDITION DES MESURES NETTES DE TOUTES LES PIÈCES,
SANS COMPTER LES MURS, LES PASSAGES ENTRE LES PIÈCES ET LES GAINES TECHNIQUES

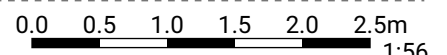

PITTORESQUE 10a

SURFACE TOTALE : 265.89 m² • SURFACE HABITABLE : 200.95 m² • ÉTAGES : 5 • PIÈCES : 17



▼ Couloir 2e étage

LARGEUR : 5.95 m • LONGUEUR : 2.99 m
SURFACE : 15.55 m² • PÉRIMÈTRE : 17.87 m

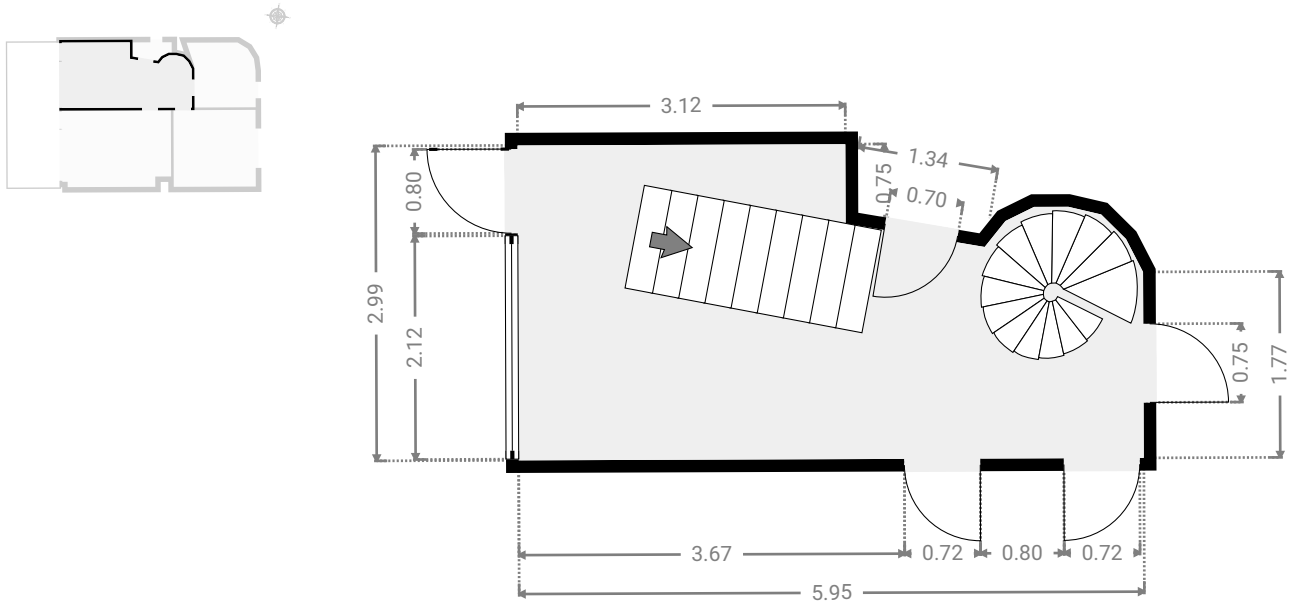

▼ Salle de bains 2e étage

LARGEUR : 3.15 m • LONGUEUR : 2.97 m
SURFACE : 8.22 m² • PÉRIMÈTRE : 11.47 m

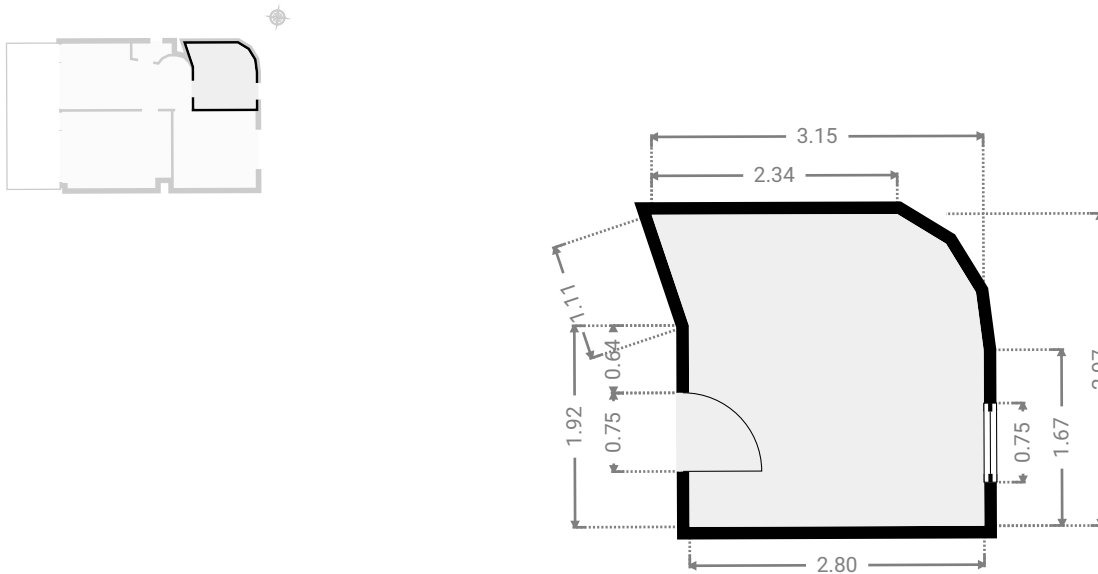

PITTORESQUE 10a

SURFACE TOTALE : 265.89 m² • SURFACE HABITABLE : 200.95 m² • ÉTAGES : 5 • PIÈCES : 17

▼ Terrasse 2e étage

LARGEUR : 2.38 m • LONGUEUR : 6.64 m
SURFACE : 15.81 m² • PÉRIMÈTRE : 18.04 m

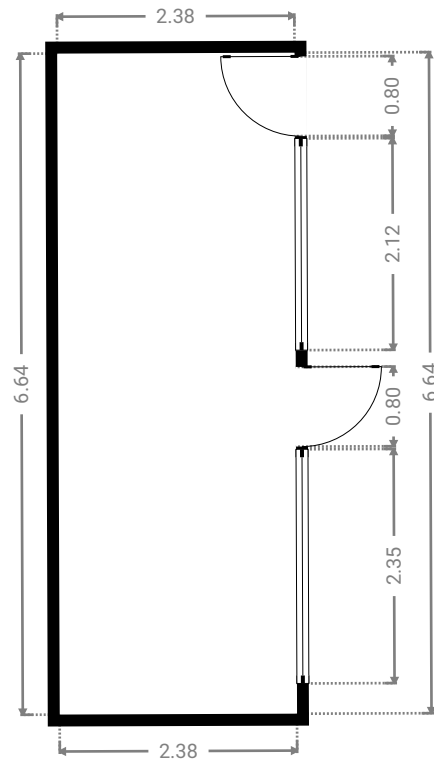
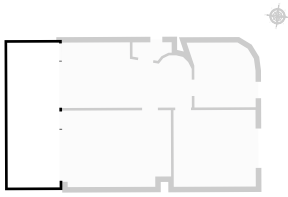

▼ W.C 2e étage

LARGEUR : 1.79 m • LONGUEUR : 0.85 m
SURFACE : 1.24 m² • PÉRIMÈTRE : 4.87 m

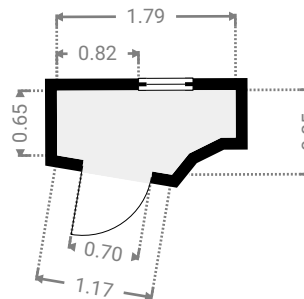
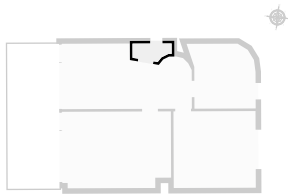

PITTORESQUE 10a

SURFACE TOTALE : 265.89 m² • SURFACE HABITABLE : 200.95 m² • ÉTAGES : 5 • PIÈCES : 17



▼ 3e étage

SURFACE TOTALE : 35.99 m² • SURFACE HABITABLE : 35.99 m² • PIÈCES : 1

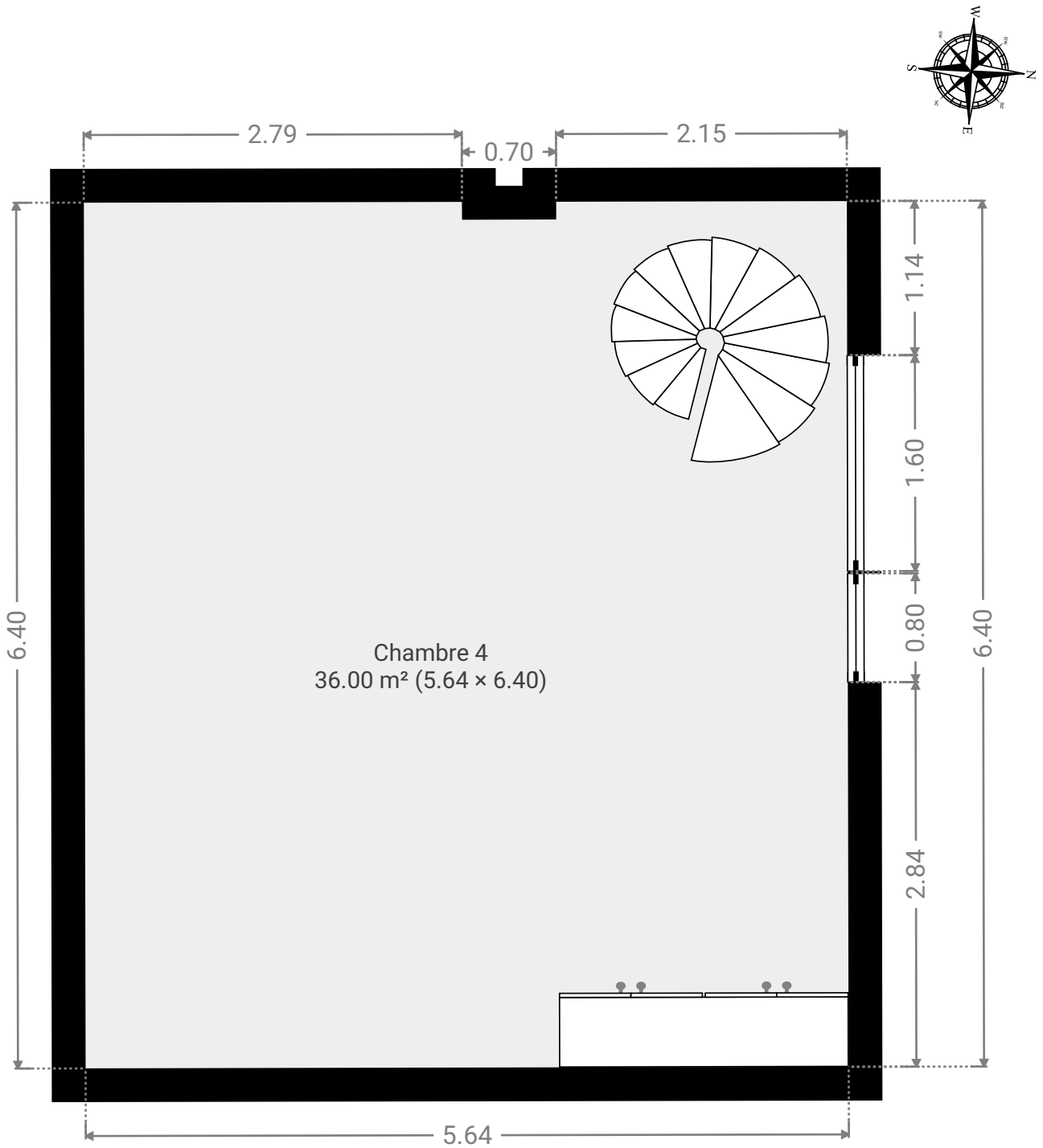

CETTE SUPERFICIE TOTALE CORRESPOND À L'ADDITION DES MESURES NETTES DE TOUTES LES PIÈCES, SANS COMPTER LES MURS, LES PASSAGES ENTRE LES PIÈCES ET LES GAINES TECHNIQUES

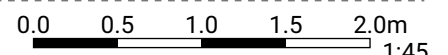

PITTORESQUE 10a

SURFACE TOTALE : 265.89 m² • SURFACE HABITABLE : 200.95 m² • ÉTAGES : 5 • PIÈCES : 17

▼ Chambre 4 3e étage

LARGEUR : 5.64 m • LONGUEUR : 6.40 m
SURFACE : 36.00 m² • PÉRIMÈTRE : 24.34 m

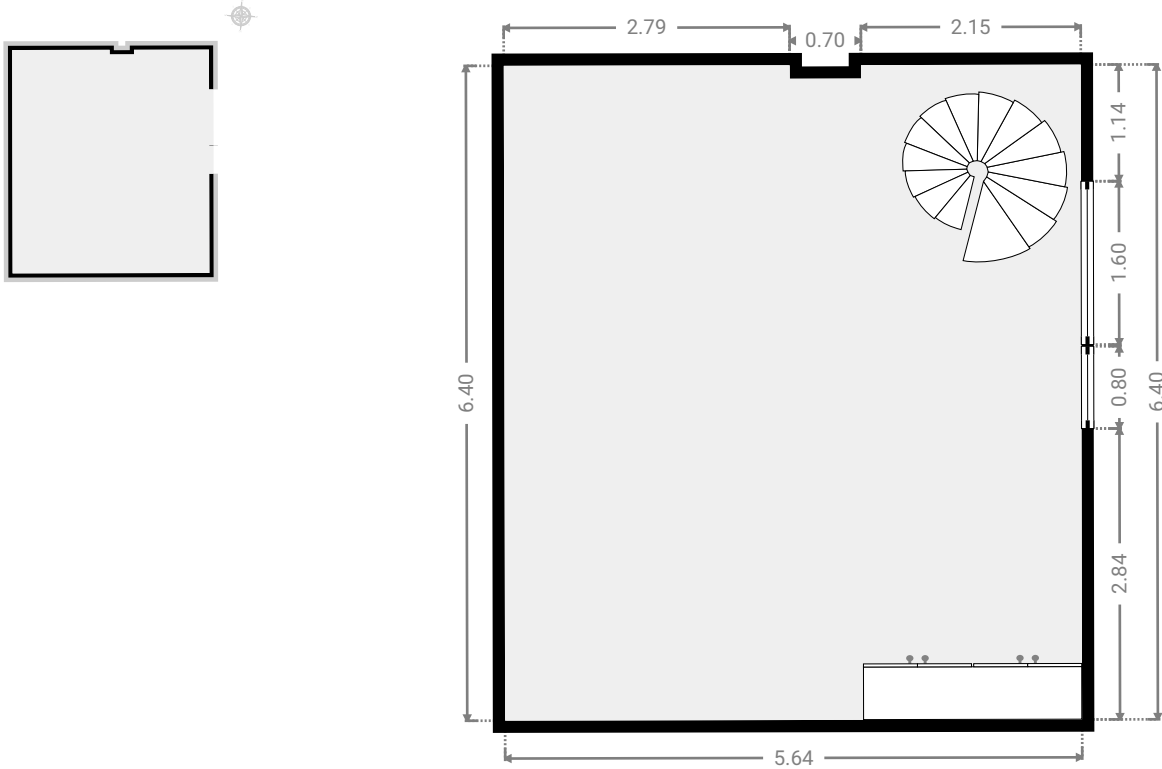

PITTORESQUE 10a

SURFACE TOTALE : 265.89 m² • SURFACE HABITABLE : 200.95 m² • ÉTAGES : 5 • PIÈCES : 17



▼ Sous-sol

SURFACE TOTALE : 34.96 m² • SURFACE HABITABLE : 0.00 m² • PIÈCES : 4

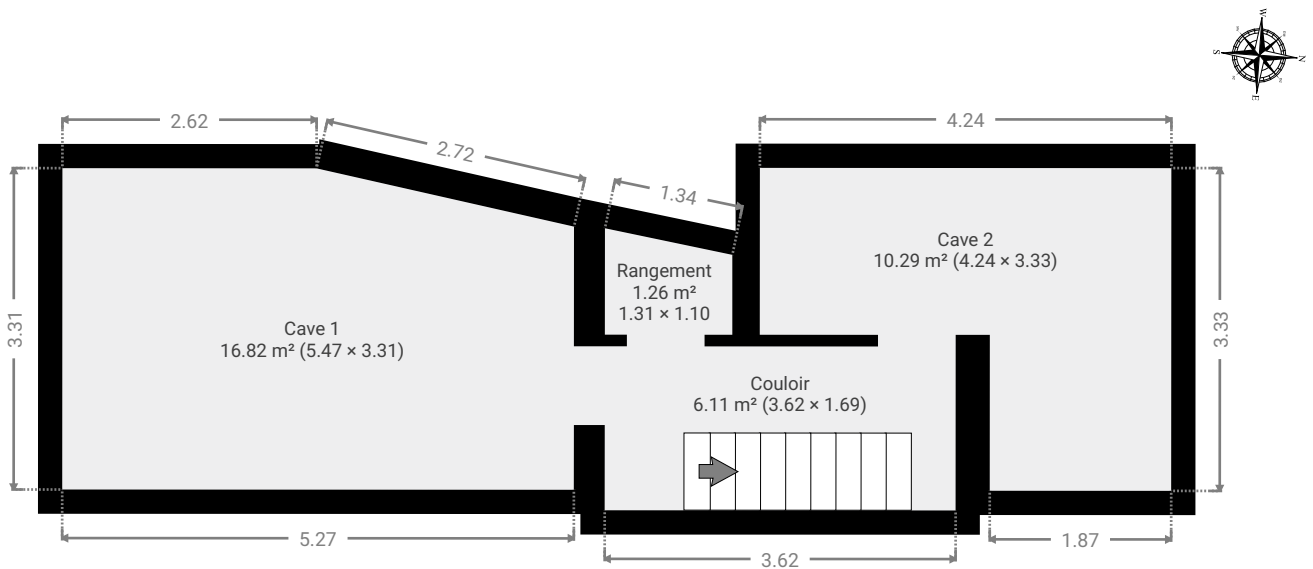

CETTE SUPERFICIE TOTALE CORRESPOND À L'ADDITION DES MESURES NETTES DE TOUTES LES PIÈCES, SANS COMPTER LES MURS, LES PASSAGES ENTRE LES PIÈCES ET LES GAINES TECHNIQUES

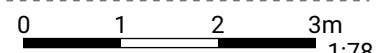

PITTORESQUE 10a

SURFACE TOTALE : 265.89 m² • SURFACE HABITABLE : 200.95 m² • ÉTAGES : 5 • PIÈCES : 17



▼ Cave 1 Sous-sol

LARGEUR : 5.47 m • LONGUEUR : 3.31 m
SURFACE : 16.82 m² • PÉRIMÈTRE : 17.03 m

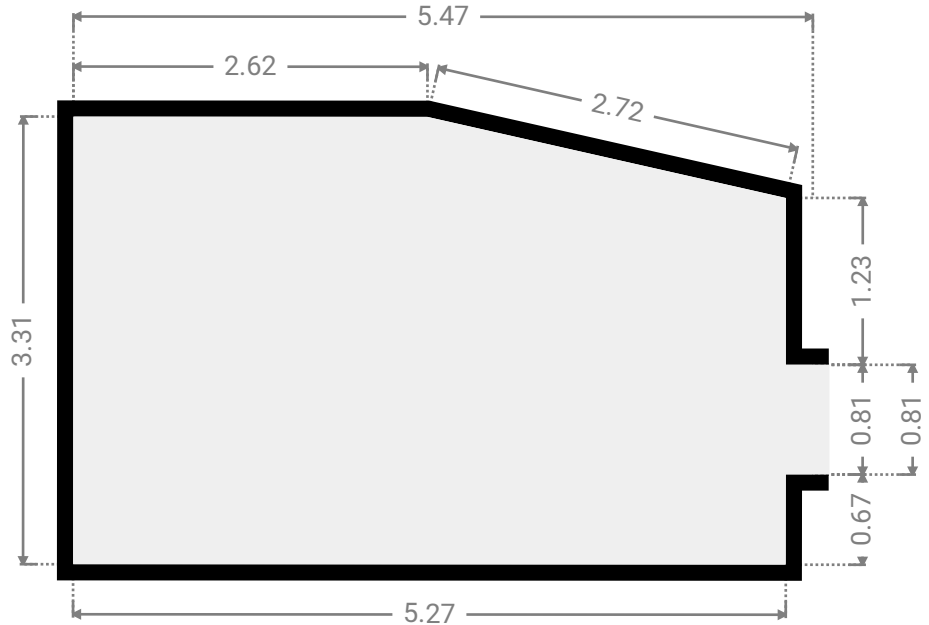
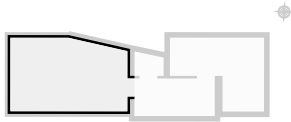

▼ Cave 2 Sous-sol

LARGEUR : 4.24 m • LONGUEUR : 3.33 m
SURFACE : 10.29 m² • PÉRIMÈTRE : 15.13 m

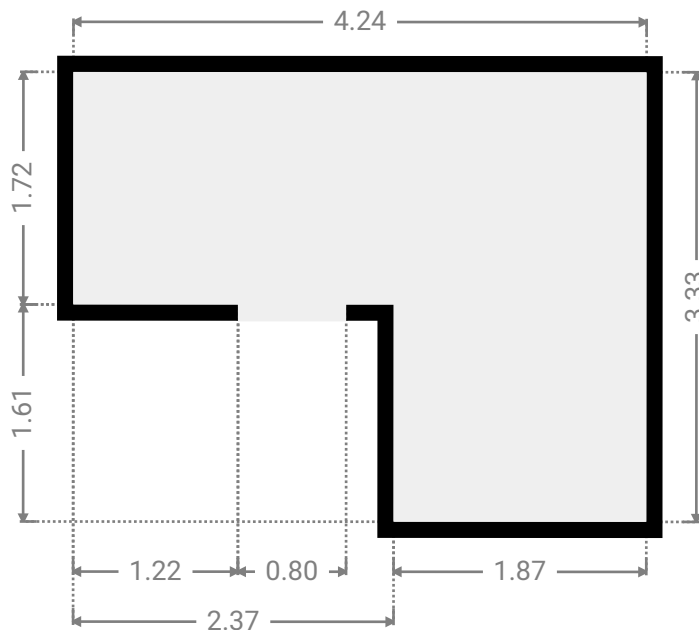
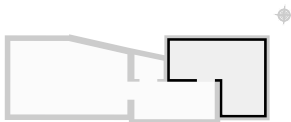

CETTE SUPERFICIE TOTALE CORRESPOND À L'ADDITION DES MESURES NETTES DE TOUTES LES PIÈCES, SANS COMPTER LES MURS, LES PASSAGES ENTRE LES PIÈCES ET LES GAINES TECHNIQUES

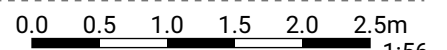

PITTORESQUE 10a

SURFACE TOTALE : 265.89 m² • SURFACE HABITABLE : 200.95 m² • ÉTAGES : 5 • PIÈCES : 17



▼ Couloir Sous-sol

LARGEUR : 3.62 m • LONGUEUR : 1.69 m
SURFACE : 6.11 m² • PÉRIMÈTRE : 10.61 m

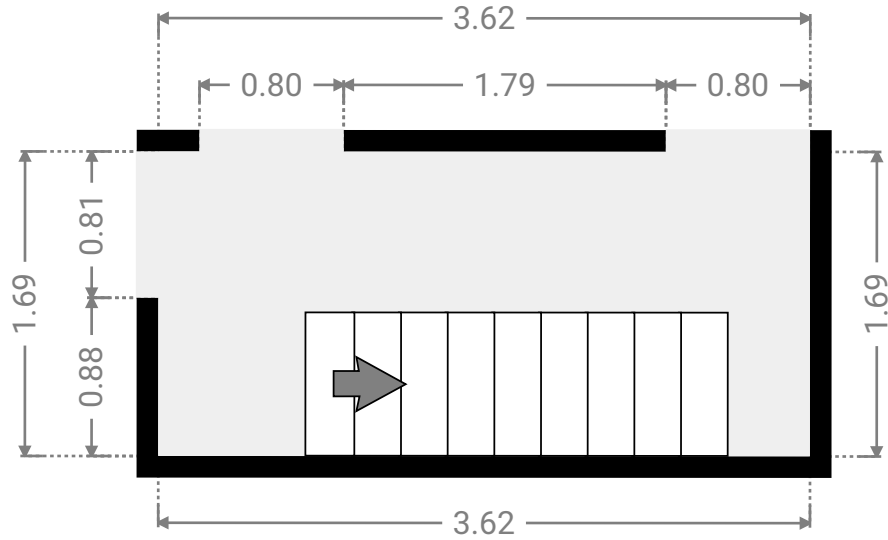
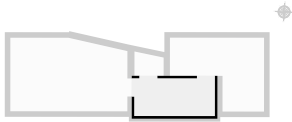

▼ Rangement Sous-sol

LARGEUR : 1.31 m • LONGUEUR : 1.10 m
SURFACE : 1.26 m² • PÉRIMÈTRE : 4.57 m

